



ROMÂNIA
JUDEȚUL CONSTANȚA
MUNICIPIUL CONSTANȚA

PROIECT DE HOTĂRÂRE
AVIZAT,
SECRETAR GENERAL
FULVIA-ANTONELA DINESCU

PROIECT DE HOTĂRÂRE NR. 108/21.04.2026
privind acordarea cu titlu gratuit a dreptului de uz și servitute, către societatea Rețele Electrice România S.A. asupra imobilului teren în suprafață de 50,00 mp, identificat cu număr cadastral 262535, situat în municipiul Constanța, strada Industrială nr.8, Lot2, în vederea amplasării unui Punct de Conexiuni

Primarul Municipiului Constanța, Vergil Chițac, în baza prerogativelor stabilite de lege și a inițiativei exprimate în referatul de aprobare nr. 94587 / 21.04.2026

în calitate sa de inițiator, având în vedere:

-raportul de specialitate al Serviciului patrimoniu-Direcția patrimoniu din cadrul Direcției generale urbanism și patrimoniu, înregistrat sub nr. 94784/21.04.2026;

În conformitate cu prevederile:

-art. 12 alin. (1) și alin (4), art. 14 alin.(4) din Legea nr. 123/2012 a energiei electrice și a gazelor naturale cu modificările și completările ulterioare;

-art. 866, art. 874 din Legea nr. 287/2009 privind Codul civil, cu modificările și completările ulterioare;

-Legii nr. 24/2000 privind normele de tehnică legislativă pentru elaborarea actelor normative, republicată, cu modificările și completările ulterioare;

Luând în considerare:

-poz.19 anexa nr. 39 la H.C.L. nr. 598/2008 privind completarea și actualizarea inventarului bunurilor care aparțin domeniului privat al municipiului Constanța;

- H.C.L. nr. 377/2025 privind dezmembrarea imobilului teren situat în municipiul Constanța, strada Industrială nr.8, în vederea înscrierii în cartea funciară;

-cererea societății Rețele Electrice România S.A., nr. 252/18.02.2026, înregistrată la Primăria municipiului Constanța sub nr. 39985/19.02.2026;

-extrasul de carte funciară nr. 262535, eliberat de OCPI Constanța;

-Autorizația de Construire nr. 765/15.10.2025;

În temeiul prevederilor art.129 alin.(14) și art.196 alin.(1) lit.a), din OUG nr.57/2019 privind Codul administrativ, cu modificările și completările ulterioare;

PROPUNE:

Art.1- Se aprobă acordarea cu titlu gratuit a dreptului de uz și servitute, către societatea Rețele Electrice România S.A. asupra imobilului teren în suprafață de 50,00 mp, identificat cu nr. cadastral 262535, situat în municipiul Constanța, strada Industrială nr.8, Lot 2, în vederea amplasării unui Punct de Conexiuni, conform plan de amplasament și delimitare a imobilului, anexă care face parte integrantă din prezentul proiect de hotărâre.

Art.2- Dreptul de uz și servitute cu titlu gratuit se exercită pe durata existenței capacității energetice de utilitate publică pentru distribuția energiei electrice.

Art.3- Predarea-primirea terenului menționat la art.1 din prezentul proiect de hotărâre, se face prin proces verbal de predare-primire încheiat între Serviciul topografie, cadastru și cartografie digitală din cadrul Direcției generale urbanism și patrimoniu și societatea Rețele Electrice România S.A. în termen de 60 de zile de la data intrării în vigoare a hotărârii de consiliu.

Art.4-Prezentul proiect de hotărâre ce urmează a fi înscris pe ordinea de zi a ședinței ordinare din luna aprilie 2026 se transmite de Secretarul General al Municipiului următoarelor comisii: Comisiei de specialitate nr.1 - pentru studii, prognoze economico-sociale, buget, finanțe și administrarea domeniului public și privat al municipiului Constanța, Comisiei de specialitate nr.5 - pentru administrație publică, juridică, apărarea ordinii publice, respectarea drepturilor și libertăților cetățeanului, în vederea examinării, formulării de amendamente în scris, după caz, precum și întocmirii avizului cu privire la adoptarea proiectului.

INIȚIATOR,

PRIMAR
VERGIL CHIȚAC

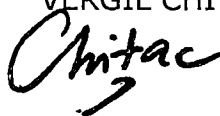



REFERAT DE APROBARE

privind acordarea cu titlu gratuit a dreptului de uz și servitute, către societatea Rețele Electrice România S.A. asupra imobilului teren în suprafață de 50,00 mp, identificat cu număr cadastral 262535, situat în municipiul Constanța, strada Industrială nr.8, Lot2, în vederea amplasării unui Punct de Conexiuni

Văzând cererea înregistrată la Primăria municipiului Constanța cu nr. 39985/2026, prin care societatea Rețele Electrice România S.A., solicită adoptarea unei hotărâri privind acordarea cu titlu gratuit a dreptului de uz și servitute, asupra imobilului teren în suprafață de 50,00 mp, identificat cu număr cadastral 262535, situat în municipiul Constanța strada Industrială nr.8, Lot 2, în vederea amplasării unui Punct de Conexiuni.

Dreptul de uz și servitute pe suprafața de 50,00 mp, este necesar în vederea realizării investiției "Construire punct de conexiuni și alimentare cu energie electrică a obiectivului Stații de reîncărcare autobuze CT-BUS".

Având în vedere prevederile Legii nr. 123/2012 a energiei electrice și a gazelor naturale:

Art. 12 (1)"Lucrările de realizare și rețehnologizare ale capacităților energetice pentru care se acordă autorizații, precum și activitățile și serviciile pentru care se acordă licențe, după caz, sunt de interes public, cu excepția celor care sunt destinate exclusiv satisfacerii consumului propriu al titularului autorizației sau licenței",

"...(4) Exercițarea drepturilor de uz și servitute asupra proprietăților statului și ale unităților administrativ-teritoriale afectate de capacitățile energetice se realizează cu titlu gratuit, pe toată durata existenței acestora",

Art.14(4)"... Dreptul de uz asupra terenului pentru asigurarea funcționării normale a capacității energetice se întinde pe toată durata funcționării capacității, iar exercițarea lui se face ori de câte ori este necesar pentru asigurarea funcționării normale a capacității. În exercițarea acestui drept titularul licenței poate:

- b) să depoziteze materiale, echipamente, utilaje, instalații pentru întreținere, revizii, reparații și intervenții necesare pentru asigurarea funcționării normale a capacității;
- b) să instaleze utilaje și să lucreze cu acestea;
- c) să desființeze sau să reducă culturi, plantații ori alte amenajări existente și să restrângă activități ale proprietarului, în măsura și pe durata strict necesare executării operațiilor de întreținere, reparații, revizii sau intervenții pentru asigurarea funcționării normale a capacității, cu respectarea legislației în vigoare".

În temeiul prevederilor art. 136 alin.(1) și alin.(8) lit. a) din OUG nr.57/2019 privind Codul administrativ, cu modificările și completările ulterioare, inițiez proiectul de hotărâre privind acordarea cu titlu gratuit a dreptului de uz și servitute, către societatea Rețele Electrice România S.A. asupra imobilului teren în suprafață de 50,00 mp, identificat cu număr cadastral 262535, situat în municipiul Constanța, strada Industrială nr.8, Lot2, în vederea amplasării unui Punct de Conexiuni.

PRIMAR,

VERGIL CHIȚAC

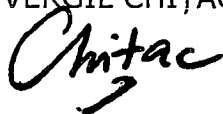
Handwritten signature of Vergil Chițac in black ink, written in a cursive style.



Raport de specialitate

privind acordarea cu titlu gratuit a dreptului de uz și servitute, către societatea Rețele Electrice România S.A. asupra imobilului teren în suprafață de 50,00 mp, identificat cu număr cadastral 262535, situat în municipiul Constanța, strada Industrială nr.8, Lot2, în vederea amplasării unui Punct de Conexiuni

Luand în considerare referatul de aprobare al domnului primar Vergil Chițac înregistrat sub nr. 94584/21.04.2026, în calitate de inițiator;

Văzând cererea înregistrată la Primăria municipiului Constanța cu nr. 39985/2026, prin care societatea Rețele Electrice România S.A., solicită adoptarea unei hotărâri privind acordarea cu titlu gratuit a dreptului de uz și servitute, asupra imobilului teren în suprafață de 50,00 mp, identificat cu număr cadastral 262535, situat în municipiul Constanța, strada Industrială nr.8, Lot 2, în vederea amplasării unui Punct de Conexiuni.

Dreptul de uz și servitute pe suprafața de 50,00 mp, este necesar în vederea realizării investiției "Construire punct de conexiuni și alimentare cu energie electrică a obiectivului Stații de reîncărcare autobuze CT-BUS".

Avand în vedere prevederile Legii nr. 123/2012 a energiei electrice și a gazelor naturale:

Art. 12 (1) "Lucrările de realizare și re tehnologizare ale capacităților energetice pentru care se acordă autorizații, precum și activitățile și serviciile pentru care se acordă licențe, după caz, sunt de interes public, cu excepția celor care sunt destinate exclusiv satisfacerii consumului propriu al titularului autorizației sau licenței",

"...(4) Exercițarea drepturilor de uz și servitute asupra proprietăților statului și ale unităților administrativ-teritoriale afectate de capacitățile energetice se realizează cu titlu gratuit, pe toată durata existenței acestora",

Art.14(4)"... Dreptul de uz asupra terenului pentru asigurarea funcționării normale a capacității energetice se întinde pe toată durata funcționării capacității, iar exercițarea lui se face ori de câte ori este necesar pentru asigurarea funcționării normale a capacității. În exercițarea acestui drept titularul licenței poate:

- a) să depoziteze materiale, echipamente, utilaje, instalații pentru întreținere, revizii, reparații și intervenții necesare pentru asigurarea funcționării normale a capacității;
- b) să instaleze utilaje și să lucreze cu acestea;
- c) să desființeze sau să reducă culturi, plantații ori alte amenajări existente și să restrângă activități ale proprietarului, în măsura și pe durata strict necesare executării operațiilor de întreținere, reparații, revizii sau intervenții pentru asigurarea funcționării normale a capacității, cu respectarea legislației în vigoare".

Față de cele mai sus prezentate, în temeiul prevederilor art. 136 alin.(8), lit.b) din OUG nr. 57/2019 privind Codul administrativ, cu modificările și completările ulterioare, s-a întocmit prezentul raport de specialitate care însoțește proiectul de hotărâre privind acordarea cu titlu gratuit a dreptului de uz și servitute, către societatea Rețele Electrice România S.A. asupra imobilului teren în suprafață de 50,00 mp, identificat cu număr cadastral 262535, situat în municipiul Constanța, strada Industrială nr.8, Lot2, în vederea amplasării unui Punct de Conexiuni, ce va fi supus spre analiză, dezbateră și aprobare plenului Consiliului local al municipiului Constanța.

DIRECTOR EXECUTIV
Carmen Mihaela ISPAS

ȘEF SERVICIU
Roxana Irina PÎNZARU

Întocmit
Alina FLORESCU

Serviciul juridic,

J. Iuliana Rădulescu

PLAN DE AMPLASAMENT SI DELIMITARE A IMOBILULUI

Scara 1:250

Nr. cadastral	Suprafata masurata a imobilului (mp)	Adresa imobilului
262535	50	Str.Industriala, Nr.8, Lot 2 Mun.Constanta, jud.Constanta
Nr. Carte Funciara	Unitate Administrativ Teritoriala (UAT)	
262535	CONSTANTA	

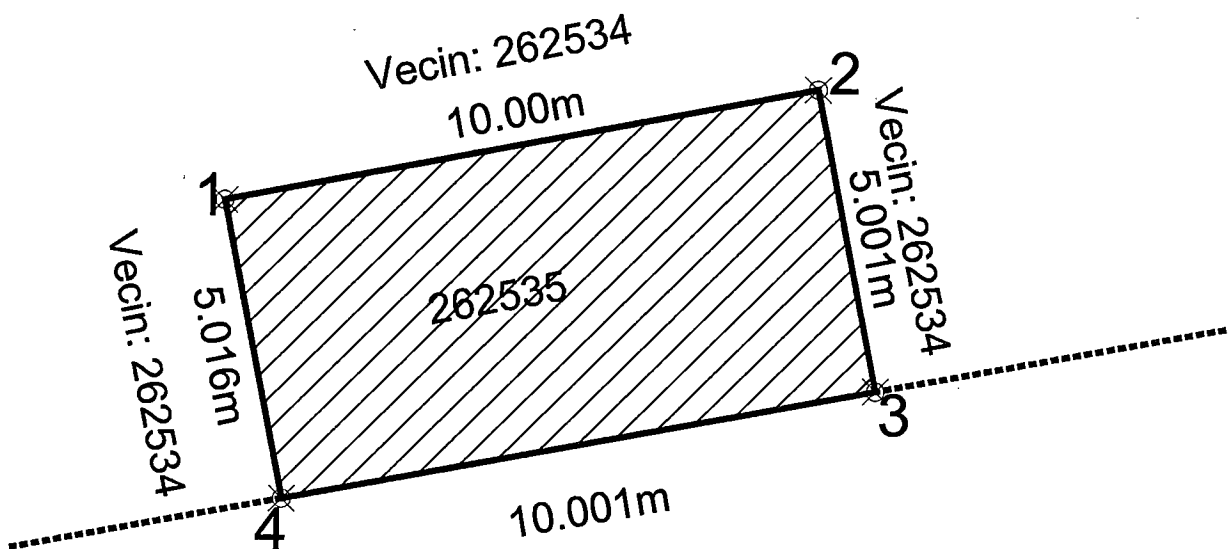

PRIMĂRIA MUNICIPIULUI CONSTANȚA
SERVICIUL CADASTRU

VIZAT ȘI REȘCHIMBARE

Data _____

Semnătura _____

Nr. Pct.	Coordonate pct.de contur	
	Y	X
1	301904.377	787345.411
2	301906.285	787355.228
3	301901.319	787356.232
4	301899.460	787346.405

A. Date referitoare la teren

Nr. parcela	Categorie de folosinta	Suprafata (mp)	Mentiuни
1	Cc	50	Teren afectat de uz si servitute in favoarea S.C. REȚELE ELECTRICE ROMANIA S.A. pentru alimentarea cu energie electrica, in suprafata de S = 50 mp intre pct.1-2-3-4-1.
Total		50	

B. Date referitoare la constructii

Cod	Destinatia	Supraf. construita la sol (mp)	Mentiuни
Total			

Suprafata totala masurata a imobilului = 50 mp
Suprafata din act = 50 mp

Executant: Cimpeamu Dragos

Data: 19.02.2026

Semnatura _____

