



ROMÂNIA
JUDEȚUL CONSTANȚA
PRIMĂRIA MUNICIPIULUI CONSTANȚA
DIRECȚIA GENERALĂ GESTIONARE SERVICII PUBLICE
DIRECȚIA GESTIONARE, ÎNDRUMARE ȘI SPRIJIN COMUNITAR
SERVICIUL AMENAJĂRI URBANE
NR. 168303/11.08.2022



CAIET DE SARCINI

privind

„Achiziție și montare mobilier urban pentru amenajare zone de picnic”

1. Introducere

Prezentul Caiet de sarcini face parte integrantă din documentația de atribuire și constituie ansamblul cerințelor pe baza cărora fiecare ofertant își va elabora propunerea Tehnică și propunerea Financiară.

Prezentul Caiet de sarcini conține cerințe minimale și obligatorii pentru toți ofertanții, iar în măsura în care propunerea tehnică presupune un nivel calitativ superior cerințelor minimale impuse în prezenta documentație, aceasta va fi luată în considerare.

Furnizorul poate obține informații privind reglementările obligatorii ce trebuie respectate pe parcursul executării contractului, referitoare la protecția muncii, PSI și protecția mediului înconjurător, de la Inspectoratul Teritorial de Muncă, Inspecția pentru Prevenirea Incendiilor, respectiv Agenția pentru Protecția Mediului.

În cadrul acestei proceduri, Municipiul Constanța îndeplinește rolul de Autoritate contractantă, respectiv rolul de Beneficiar în cadrul Contractului.

Pentru scopul prezentei secțiuni a documentației de atribuire, orice activitate descrisă într-un anumit capitol din prezentul Caiet de sarcini și nespecificată explicit în alt capitol, trebuie interpretată ca fiind menționată în toate capitolele.

2. Contextul realizării acestei achiziții de produse

Primăria municipiului Constanța, în calitate de autoritate contractantă are în vedere demararea unei proceduri de achiziție în scopul încheierii unui contract de furnizare mobilier urban, respectiv set mese, grătare, coșuri de gunoi și bănci de odihnă pentru amenajare zonelor de picnic, pentru montarea acestora în parcuri, zone de agrement sau alte spații desinate publicului.

2.1. Informații despre Beneficiar

Primăria Municipiului Constanța derulează programe de dezvoltare urbană integrată prin îmbunătățirea mediului de viață al cetățenilor și turiștilor, astfel în contextul corelării acestora cu programele regionale, naționale și internaționale, dotarea cu mobilier urban de calitate a tuturor zonelor municipiului, reprezintă unul dintre obiectivele specifice ale instituției.

2.2. Informații despre contextul care a determinat achiziționarea produselor

La nivelul municipiului Constanța, s-a identificat necesitatea completării cu mobilier urban destinat zonelor de picnic, cu unul nou de calitate superioară și design deosebit.

De asemenea mobilierul urban trebuie să corespundă exigențelor cetățenilor sub aspectul asigurării confortului urban, funcționalității, esteticii și durabilității.

Prin realizarea achiziției, autoritatea contractantă preconizează că vor fi soluționate unele dintre problemele ridicate de cetățenii municipiului precum creșterea numărului de mobilier urban pentru picnic, care la acest moment este insuficient în raport cu solicitările acestora, asigurarea unui confort decent, totodată răspunzând necesităților ce vizează aspecte precum sustenabilitatea, estetica,

funcționalitatea, durabilitatea, minima întreținere, rezistența ridicată, dar nu în ultimul rând armonia estetică cu mediul înconjurător.

2.3. Informații despre beneficiile anticipate de către Beneficiar

Prin realizarea achiziției, autoritatea contractantă preconizează că vor fi soluționate unele dintre problemele ridicate de cetățenii municipiului, iar îndeplinirea obiectului contractului va contribui la creșterea gradului de satisfacție al cetățenilor.

3. Descrierea produselor solicitate

3.1. Autoritatea contractantă intenționează să atribue un contract, privind Achiziție și montare mobilier urban pentru amenajare zone de picnic, astfel:

Nr. crt.	Denumire produs	Număr produse	U.M.
1.	Set mese din beton armat prefabricat pentru zonă de picnic <i>* un set va conține 2 bănci și o masă</i>	30 <i>* 30 buc. mese * 60 buc. bănci</i>	set
2.	Grătar din beton armat prefabricat pentru zonă de picnic	34	buc.
3.	Coș de gunoi din beton armat prefabricat	50	buc.
4.	Bancă de odihnă arcuită din beton armat prefabricat – tip 1	30	buc.
5.	Bancă de odihnă din beton armat prefabricat – tip 2	20	buc.

3.1.1. Specificații tehnice

1. SET MESE DIN BETON ARMAT PREFABRICAT PENTRU ZONĂ DE PICNIC (Anexa 1)

Setul va conține două bănci și o masă.

a) Băncile vor avea următoarele caracteristici:

- dimensiuni: lungime: cca. 2 m;
Lățime: cca. 65 cm;
Înălțime: cca. 48,5 cm;
Greutate: cca. 250 kg/buc.;
 - confecționare: produs din beton armat clasă superioară (C35/45), realizat cu ciment R Alb, cu armătură BST 500 clasa C de ductilitate;
 - textura Alb-Crem, cu aspect neted;
- Schiță - conform Anexa 2

b) Masa va avea următoarele caracteristici:

- dimensiuni: lungime: cca. 2,05 m;
Lățime: cca. 99,5 cm;
Înălțime: cca. 80 cm;
Greutate: cca. 375 kg/buc.;
 - confecționare: produs din beton armat clasă superioară (C35/45), realizat cu ciment R Alb, cu armătură BST 500 clasa C de ductilitate;
 - textura Alb-Crem, cu aspect neted;
- Schiță - conform Anexa 3

2. GRĂTAR DIN BETON ARMAT PREFABRICAT PENTRU ZONĂ DE PICNIC

- dimensiuni: lungime: cca. 1,68 m;
Lățime: cca. 70,5 cm;
Înălțime: cca. 133,5 cm;

Greutate: cca. 1175 kg/buc.;

- confecționare: produs din beton armat clasă superioară (C40/50), realizat cu ciment R Alb, cu armătură BST 500 clasa C de ductilitate;
 - grătarul va fi confecționat din inox;
 - textura Alb-Crem, cu aspect neted;
- Schiță- conform Anexa 4.

3. COȘ DE GUNOI DIN BETON ARMAT PREFABRICAT PENTRU ZONĂ DE PICNIC

- dimensiuni: lungime: cca. 55 cm;

Lățime: cca. 55 cm;

Înălțime: cca. 1.03 m;

Greutate: cca. 225 kg/buc.;

- confecționare: produs din beton armat clasă superioară, clasa beton C40/50, realizat cu I52.4R ALB, cu armătură BST 500 clasa C de ductilitate; plasă sudată STNB;
 - textura Alb-Crem, cu aspect neted;
 - capacul de deschidere pentru igienizare trebuie să fie confecționat din metal, vopsit electrostatic, de culoare antracit;
 - la interior să fie prevăzut cu un sistem de prindere al sacilor menajeri;
- Schiță- conform Anexa 5.

4. BANCĂ DE ODIHNĂ ARCUITĂ DIN BETON ARMAT PREFABRICAT – tip 1

- dimensiuni: lungime: cca. 2.71 m;

Lățime: cca. 65 cm;

Înălțime: cca. 48 cm;

Greutate: cca. 250 kg/buc.;

- confecționare: produs din beton armat clasă superioară (C40/50), realizat cu ciment R Alb, cu armătură BST 500 clasa C de ductilitate;
 - textura Alb-Crem, cu aspect neted;
- Schiță- conform Anexa 6.

5. BANCĂ DE ODIHNĂ DIN BETON ARMAT PREFABRICAT – tip 2

- dimensiuni: lungime: cca. 2 m;

Lățime: cca. 65 cm;

Înălțime: cca. 48 cm;

Greutate: cca. 250 kg/buc.;

- confecționare: produs din beton armat clasă superioară (C40/50), realizat cu ciment R Alb, cu armătură BST 500 clasa C de ductilitate;
 - textura Alb-Crem, cu aspect neted;
- Schiță- conform Anexa 7.

**Notă: Piesele de mobilier urban, menționate anterior, vor prezenta elemente de prindere. Montarea acestora se va realiza prin prinderi mecanice, pentru o susținere rezistentă a elementelor de mobilier urban, acolo unde va fi cazul, cu recomandarea furnizorului.*

3.1.2. Descrierea situației actuale la nivelul Autorității contractante

La momentul actual, mobilierul urban pentru amenajarea zonelor de picnic din municipiul Constanța este insuficient în raport cu necesitățile concrete ale cetățenilor municipiului, având în vedere numeroasele solicitări de înlocuire în parcuri, zone de agrement sau alte zone destinate publicului.

De asemenea se impune înlocuirea pieselor de mobilier urban pentru picnic deteriorate sau învechite cu altele noi de calitate superioară care necesită minimă întreținere, cu design deosebit, integrat amenajărilor urbane recente.

3.1.3. Obiectivul general la care contribuie furnizarea produselor

Furnizarea produselor, respectiv a tipului de mobilier urban inclus în obiectul achiziției, va contribui la îndeplinirea a două dintre obiectivele generale ale Primăriei municipiului Constanța, respectiv - obiectivul general privind "Creșterea calității vieții cetățenilor prin acces la o infrastructură de calitate", precum obiectivul general privind „Creșterea gradului de satisfacție al cetățenilor”.

3.1.4. Obiectivul specific la care contribuie furnizarea produselor

Furnizarea produselor incluse în obiectul achiziției este asociată îndeplinirii obiectivului specific privind dotarea cu mobilier urban de calitate a zonelor de picnic din municipiu.

De asemenea mobilierul urban pentru zonele de picnic trebuie să fie de actualitate, în sensul că trebuie să corespundă exigențelor cetățenilor sub aspectul asigurării confortului urban, funcționalității, esteticii și durabilității.

3.1.5. Produsele solicitate și operațiunile cu titlu accesoriu necesar a fi realizate

Produsele solicitate în cadrul acestei achiziții sunt următoarele:

Denumire produs	Cantitate/ UM	Loc de livrare	Termen de livrare	Specificații tehnice SAU cerințe funcționale minime	Specificații tehnice SAU cerințe funcționale extinse	Durata de garanție
Set mese din beton armat prefabricat pentru zonă de picnic (Anexa 1)	30/set	Municipiul Constanța	90 zile	<p>Setul va conține 2 bănci de odihnă și o masă.</p> <p>a) Băncile vor avea următoarele caracteristici:</p> <ul style="list-style-type: none"> - dimensiuni: Lungime: cca. 2 m; Lățime: cca. 65 cm; Înălțime: cca. 48,5 cm; Greutate: cca. 250 kg/ buc.; -confecționare: produs din beton armat clasă superioară (C35/45 CREM), realizat cu ciment R Alb, cu armătură BST 500 clasa C de ductilitate; - textura Alb-Crem, cu aspect neted; <p>Schiță - conform Anexa 2</p> <p>b) Masa va avea următoarele caracteristici:</p> <ul style="list-style-type: none"> - dimensiuni: Lungime: cca. 2,05 m; Lățime: cca. 99,5 cm; Înălțime: cca. 80 cm; Greutate: cca. 375 kg/buc.; - confecționare: produs din beton armat clasă superioară (C35/45 ALB), realizat cu ciment R Alb, cu armătură BST 500 clasa C de ductilitate; - textura Alb-Crem, cu aspect neted; <p>Schiță - conform Anexa 3</p>	<i>Nu este cazul</i>	24 luni
Grătar din beton armat prefabricat pentru zonă de picnic	34/bucăți	Municipiul Constanța	90 zile	<ul style="list-style-type: none"> - dimensiuni: Lungime: cca. 1,68 m; Lățime: cca. 70,5 cm; Înălțime: cca. 133,5 cm; Greutate: cca. 1175 kg/buc.; -confecționare: produs din beton armat clasă superioară (C40/50), realizat cu ciment R Alb, cu armătură BST 500 clasa C de ductilitate; - grătarul va fi confecționat din inox; - textura Alb-Crem, cu aspect 	<i>Nu este cazul</i>	24 luni

				neted; Schită - conform Anexa 4.		
Coș de gunoi din beton armat prefabricat pentru zonă de picnic	50/bucăți	Municipiul Constanța	90 zile	- dimensiuni: Lungime: cca. 55 cm; Lățime: cca. 55 cm; Înălțime: cca. 1.03 m; Greutate: cca. 225 kg/buc.; - confecționare: produs din beton armat clasă superioară, clasa beton C40/50, realizat cu I52.4R ALB, cu armătură BST 500 clasa C de ductilitate; plasă sudată STNB; - textura Alb-Crem, cu aspect neted; - capacul de deschidere pentru igienizare trebuie să fie confecționat din metal, vopsit electrostatic de culoare antracit; - la interior să fie prevăzut cu un sistem de prindere al sacilor menajeri; Schită- conform Anexa 5.	Nu este cazul	24 luni
Bancă de odihnă arcuită din beton armat prefabricat - tip 1	30/bucăți	Municipiul Constanța	90 zile	-dimensiuni: Lungime: cca. 2.71 m; Lățime: cca. 65 cm; Înălțime: cca. 48 cm; Greutate: cca. 250 kg/buc.; - confecționare: produs din beton armat clasă superioară (C40/50), realizat cu ciment R Alb, cu armătură BST 500 clasa C de ductilitate; - textura Alb-Crem, cu aspect neted; Schită- conform Anexa 6.	Nu este cazul	24 luni
Bancă de odihnă din beton armat prefabricat - tip 2	20/bucăți	Municipiul Constanța	90 zile	-dimensiuni: Lungime: cca. 2 m; Lățime: cca. 65 cm; Înălțime: cca. 48 cm; Greutate: cca. 250 kg/buc.; - confecționare: produs din beton armat clasă superioară (C40/50), realizat cu ciment R Alb, cu armătură BST 500 clasa C de ductilitate; - textura Alb-Crem, cu aspect neted; Schită- conform Anexa 7.	Nu este cazul	24 luni

**Notă:* Toate piesele de mobilier urban vor prezenta elemente de prindere. Montarea acestora se va realiza prin prinderi mecanice, pentru o susținere rezistentă a elementului de mobilier urban, acolo unde va fi cazul, cu recomandarea furnizorului.

4. Extensibilitate

4.1. Garanții

4.1.1. Garanția produselor și montării

Toate produsele trebuie să fie acoperite de garanție pentru cel puțin perioada solicitată pentru fiecare produs. Garanția tuturor produselor furnizate este de 24 luni de la data recepționării acestora, iar garanția montării va fi de 6 luni de la data recepționării montării.

**Notă:* Deficiențele constatate în termenul de garanție vor fi comunicate furnizorului prin e-mail, iar remedierea se va realiza în termen de maximum 72 ore de la primirea notificării.

Garanția trebuie să acopere toate costurile rezultate din remedierea defectelor constatate în perioada de garanție, pentru produsele furnizate.

4.1.2. Garanția de bună execuție

Garanția de bună execuție este de 5% din prețul contractului, fără TVA și se constituie de către furnizor, în scopul asigurării autorității contractante de îndeplinirea cantitativă, calitativă și în perioada convenită a contractului.

Garanția de bună execuție se constituie în termen de 5 zile lucrătoare de la data semnării contractului de achiziție publică. Acest termen poate fi prelungit la solicitarea justificată a contractantului, fără a depăși 15 zile de la data semnării contractului de achiziție publică.

Garanția de bună execuție se va constitui astfel:

a. Conform art. 40, alin 1 din HG 395/2016 garanția de bună execuție se constituie prin virament bancar sau printr-un instrument de garantare emis în condițiile legii, astfel:

- a) scrisoare de garanție emisă de o instituție de credit din România sau din alt stat;
- b) asigurare de garanții emisă:
 - fie de o societate de asigurări care deține autorizație de funcționare emisă în România sau într-un alt stat membru al Uniunii Europene și/sau care este înscrisă în registrele publicate pe site-ul Autorității de Supraveghere Financiară, după caz;
 - fie de o societate de asigurări dintr-un stat terț printr-o sucursală autorizată în România de către Autoritatea de Supraveghere Financiară. Garanția constituită conform prevederilor alin. (1) devine anexă la contract, prevederile art. 36 alin. (3) și (5) aplicându-se în mod corespunzător.

Sau

b. se va constitui prin rețineri succesive din sumele datorate pentru facturile parțiale, cu respectarea prevederilor art. 40, alin (3). În acest caz, furnizorul are obligația de a deschide la dispoziția beneficiarului, la unitatea Trezoreriei Statului din cadrul organului fiscal competent, în administrarea acestuia, un cont de disponibil distinct. Suma inițială, care se va depune de către contractant în contul de disponibil astfel deschis, este de minim 0,5% din prețul contractului, fără TVA. Pe parcursul îndeplinirii contractului, beneficiarul urmează să alimenteze contul de disponibil prin rețineri succesive din sumele datorate și convenite furnizorului până la concurența sumei stabilite drept garanție de bună execuție și va înștiința contractantul despre vărsământul efectuat, precum și despre destinația lui.

Beneficiarul are dreptul de a emite pretenții asupra garanției de bună execuție oricând pe parcursul contractului, în limita prejudiciul creat, în cazul în care furnizorul nu își îndeplinește din culpa sa obligațiile asumate prin contract. Anterior emiterii unei pretenții asupra garanției de bună execuție, beneficiarul are obligația de a notifica pretenția sa furnizorului, precizând obligațiile care nu au fost îndeplinite, precum și modul de calcul al prejudiciului. În situația executării garanției de bună execuție, parțial sau total, furnizorul are obligația de a reîntregi garanția în cauză raportat la restul rămas de executat, conform art. 41 din HG nr. 395/2016.

Restituirea garanției de bună execuție se va efectua la solicitarea scrisă a furnizorului, în cel mult 14 zile de la data întocmirii procesului-verbal de recepție a produselor care fac obiectul contractului, sau de la data facturii finale, dacă beneficiarul nu a ridicat până la acea dată, pretenții asupra ei.

4.2. Livrare, ambalare, etichetare, transport și asigurare pe durata transportului.

Durata contractului va fi de 120 zile de la data semnării Contractului de ambele părți și înregistrării acestuia la sediul beneficiarului.

Termenul de livrare al produselor este de maximum 90 zile de la data Ordinului de lucru emis de către beneficiar, la locația indicată de către acesta.

În urma inspectării produselor se va semna un proces verbal de recepție la sediul beneficiarului.

În situația în care la data efectuării recepției se constată că există produse care nu corespund cerințelor tehnice din caietul de sarcini, acestea se vor returna furnizorului, care va avea obligația înlocuirii pe răspunderea și cheltuiala sa în termen de cel mult 5 zile.

Fiecare produs va fi însoțit de toate părțile componente conform specificațiilor tehnice din prezentul caiet de sarcini.

Furnizorul va proteja produsele furnizate astfel încât să prevină orice daună sau deteriorare în timpul transportului acestora către destinația stabilită.

Protecția trebuie prevăzută astfel încât să reziste, manipulării accidentale, expunerii la temperaturi extreme, sării și precipitațiilor din timpul transportului și depozitării în locuri deschise.

Transportul și toate costurile asociate sunt în sarcina exclusivă a furnizorului. Furnizorul este responsabil pentru livrarea în termenul agreat al produselor și se consideră că a luat în considerare toate dificultățile pe care le-ar putea întâmpina în acest sens și nu va invoca nici un motiv de întârziere sau costuri suplimentare.

4.3. Operațiuni cu titlu accesoriu,

4.3.1. Montarea produselor

Montarea produselor livrate, se va realiza pe durata contractului, în baza ordinelor de lucru emise de beneficiar, în care se va specifica, locația, numărul produselor ce urmează a fi montate precum și termenul de montare.

Montarea produselor se va realiza prin prinderi mecanice la recomandarea furnizorului.

4.3.2. Suport tehnic

Pe toată durata contractului precum și în perioada de garanție, furnizorul va asigura suport tehnic. Furnizorul va asigura un punct de contact dedicat personalului autorizat al Autorității contractante unde se poate semnală orice problemă/defecțiune care necesită suportul tehnic al furnizorului în gestionarea unui incident, disponibil, pentru a se asigura că orice situație semnalată este tratată cu promptitudine.

Furnizorul va răspunde în timp util la orice incident semnalat de către Beneficiar, în funcție de nivelul incidentului.

4.3.3. Mediul în care este operat produsul

Produsele trebuie să fie rezistente la mediul salin, specific zonei litorale.

5. Atribuțiile și responsabilitățile Părților

5.1. Obligațiile principale ale Beneficiarului

1. Beneficiarul va pune la dispoziția furnizorului, cu promptitudine, orice informații /documente pe care le deține și care pot fi relevante pentru realizarea Contractului.

2. Beneficiarul își asumă răspunderea pentru veridicitatea, corectitudinea și legalitatea datelor sau informațiilor documentelor puse la dispoziția furnizorului în vederea îndeplinirii contractului.

Beneficiarul va emite ordine de lucru pentru livrarea și montarea produselor, ce fac obiectul prezentului caiet de sarcini.

3. Beneficiarul se obligă să recepționeze produsele furnizate și să certifice conformitatea astfel cum este prevăzut în Caietul de sarcini.

4. Beneficiarul va recepționa efectuarea operațiunilor de montare a produselor.

5. Beneficiarul va notifica furnizorul cu privire la necesitatea respingerii produselor, în situația în care acestea sunt neconforme.

6. Recepția produselor și recepția montării se vor realiza distinct, conform procedurii prevăzute în Caietul de sarcini.

7. Beneficiarul se obligă să plătească valoarea facturată în maximum 30 de zile de la data acceptării și înregistrării la sediul beneficiarului, ținând cont de disponibilitățile bugetare de la acea dată.

8. În situația în care la data înregistrării facturii, disponibilitățile bugetare sunt insuficiente pentru decontarea contravalorii acesteia, beneficiarul va notifica furnizorul în legătură cu situația existentă, urmând să depună toate diligențele pentru efectuarea plăților.

5.2. Obligațiile principale ale Furnizorului

1. Furnizorul va livra produsele în condițiile stabilite prin Contract, cu respectarea prevederilor documentației de atribuire și a ofertei în baza căreia a fost atribuit contractul.
2. Furnizorul va livra produsele cu respectarea legislației în vigoare și a standardelor tehnice, profesionale și de calitate, la locația indicată de către beneficiar.
3. Furnizorul va respecta toate prevederile legale în vigoare în România și se va asigura că și personalul său implicat în Contract, va respecta prevederile legale, aprobările și standardele tehnice, profesionale și de calitate în vigoare.
4. Furnizorul se obligă să emită factura aferentă produselor furnizate, numai după aprobarea recepției produselor și acceptarea documentelor anexate.
5. Furnizorul va remedia deficiențele constatate pe perioada de garanție pentru produsele furnizate și montate.
6. Furnizorul este răspunzător de exactitatea și legalitatea datelor înscrise în situațiile de plată și facturi și se obligă să restituie sumele încasate necuvenit și foloase realizate aferente acestor sume, stabilite ca atare în urma controalelor efectuate de organele abilitate (CFI, CFP, CURTEA DE CONTURI).
7. Documentații ce trebuie furnizate Autorității/entității contractante în legătură cu produsul.

Documentațiile minime pe care furnizorul trebuie să le furnizeze în cadrul contractului, sunt:

- Factura fiscală;
- Situație de plată anexată facturii, respectiv documentul întocmit conform ofertei financiare, în care vor fi detaliate elementele de cost ce determină valoarea totală facturată;
- Declarație de conformitate;
- Certificate de calitate;
- Certificate de garanție.
- Manualul mentenanței care conține recomandări privind menținerea-întreținerea produselor furnizate.

6. Modul de prezentare al ofertei

6.1. Propunerea tehnică

Propunerea tehnică se va elabora în conformitate cu cerințele caietului de sarcini. Ofertantul va indica, în cadrul propunerii tehnice, faptul că la elaborarea acesteia a ținut cont de obligațiile referitoare la condițiile de muncă și protecția muncii.

Propunerea tehnică se va întocmi într-o manieră organizată, astfel încât procesul de evaluare a ofertelor să permită identificarea facilă a corespondenței informațiilor cuprinse în ofertă cu specificațiile tehnice din caietul de sarcini.

Oferta tehnică va cuprinde în mod obligatoriu următoarele specificații:

- termen maxim de livrare, inclusiv montare;
- garanția oferită produselor și montării și modul de asigurare a acesteia;
- descrierea modului de îndeplinire a prevederilor prezentului caiet de sarcini (descrierea produselor, tehnologia de montare și o schiță a acestora).

6.2. Propunerea financiară

Ofertantul va prezenta formularul de ofertă care va fi însoțit de o anexă care va cuprinde:

Nr. crt.	Denumire produs	Cantitate /U.M.	Preț unitar fără TVA (LEI) produs	Valoare totală fără TVA (LEI) produse	Preț fără TVA (LEI) MONTAJ/ produs	Preț total fără TVA (LEI) MONTAJ
1.	Set mese din beton armat prefabricat pentru zonă de picnic <i>*Setul conține două bănci și o masă</i>	30 set				
2.	Grătar din beton armat prefabricat pentru zonă de picnic	34 buc.				
3.	Coș de gunoi din beton armat prefabricat pentru zonă de picnic	50 buc.				
4.	Bancă de odihnă arcuită din beton armat prefabricat - tip 1	30 buc.				
5.	Bancă de odihnă din beton armat prefabricat - tip 2	20 buc.				
Valoare totală fără TVA (produse)						
Valoare totală fără TVA (montare)						
Valoare totală achiziție fără TVA						
Valoare TVA						
Valoare totală achiziție cu TVA						

Prețurile unitare vor include toate cheltuielile legate de transport, aprovizionare, manipulare, cheltuieli directe și indirecte, taxe, impozite considerate obligații legale ale furnizorului, profitul, exclusiv TVA.

Prețul de achiziție al produselor este ferm.

7. Recepția produselor

Recepția produselor se va efectua pe baza procesului verbal semnat de reprezentanți ai ambelor părți, fără obiecțiuni.

Recepția produselor se va realiza distinct de recepția operațiunilor de montare, în funcție de progresul contractului, respectiv:

- recepția cantitativă se va realiza după livrarea produselor în cantitatea solicitată la locația indicată de beneficiar în maximum 90 zile de la emiterea ordinului de lucru emis de beneficiar;
- recepția calitativă se va realiza după efectuarea operațiunilor de montare a produselor după ce toate eventualele defecte constatate au fost remediate, conform celor specificate în ordinul de lucru emis de beneficiar, în care sunt consemnate termenul de montare, cantitatea, precum și modalitatea de montare.

Procesul verbal de recepție calitativă va include unul din următoarele rezultate:

- acceptat;
- acceptat cu observații minore;
- acceptat cu rezerve;
- refuzat.

În cazul în care la data efectuării recepției se constată că produsul nu corespunde cerințelor tehnice din caietul de sarcini și oferta tehnică, acesta se va

returna furnizorului, care va avea obligația de a-l înlocui pe răspunderea și cheltuiala sa în termen de cel mult 5 zile.

Produsele furnizate vor fi însoțite, în mod obligatoriu de: certificat de calitate, certificat de garanție, manualul mentenanței care conține recomandări privind menținerea/întreținerea produselor furnizate și declarația de conformitate.

8. Modalități si condiții de plată

Facturile reprezentând contravaloarea produselor furnizate respectiv contravaloarea operațiunilor de montare, vor fi emise de către furnizor după semnarea de către beneficiar a procesului verbal de recepție, fără obiecțiuni, pentru produsele furnizate respectiv pentru operațiunile de montare.

Procesul verbal de recepție va însoți factura și reprezintă elementul necesar realizării plății, împreună cu următoarele documente justificative:

- Ordin de lucru emis de Beneficiar;
- Situație de plată anexată facturii, respective documentul întocmit conform ofertei financiare, în care vor fi detaliate elementele de cost ce determină valoarea totală facturată;
- Certificatul de calitate și garanție;
- Declarația de conformitate;
- Manualul mentenanței care conține recomandări privind menținerea/întreținerea produselor furnizate.

Plata facturilor reprezentând contravaloarea produselor furnizate și montării acestora se va realiza în termen de maxim 30 zile de la data acceptării și înregistrării acestora la sediul beneficiarului, în funcție de disponibilitățile bugetare.

Decontarea produselor livrate se poate efectua distinct de decontarea operațiunilor de montare, prin emiterea de facturi distincte pentru livrarea produselor și pentru efectuarea operațiunilor de montare.

Fiecare factură va avea menționat numărul contractului, data emiterii și data scadenței.

9. Cadrul legal care guvernează relația dintre Beneficiar și Furnizor

Furnizorul va respecta toate prevederile legale în vigoare care conțin reglementări referitoare la protecția muncii, PSI și protecția mediului, Normativele Europene specifice activităților din domeniu, prin luarea tuturor măsurilor ce se impun în vederea îndeplinirii contractului, precum și pentru protecția personalului prestatorului (Prestatorul poate obține informații privind reglementările obligatorii care trebuie respectate pe parcursul îndeplinirii contractului, referitoare la protecția muncii, PSI și protecția mediului înconjurător de la Inspectoratul Teritorial de Muncă, Inspekția pentru Prevenirea Incendiilor, respectiv Agenția pentru Protecția Mediului), respectiv:

- Legea nr. 319/2006 privind sănătatea și securitatea în muncă cu modificările și completările ulterioare;
- Hotărârea guvernului nr. 1425/2006 pentru aprobarea Normelor metodologice de aplicare a Legii 319/2006 privind sănătatea și securitatea în muncă cu modificările și completările ulterioare;
- Ordinul nr. 3/2007 privind aprobarea Formularului pentru înregistrarea accidentului de muncă- FAIM;
- Hotărârea guvernului nr. 355/2007 privind supravegherea sănătății lucrătorilor, cu modificările și completările ulterioare;
- OUG nr. 92/2021 privind regimul deșeurilor cu modificările și completările ulterioare;
- OUG nr. 195/2005 privind protecția mediului cu modificările și completările ulterioare;

- Hotărârea Consiliului Local Constanța nr. 189/2017, respectiv Regulamentul privind normele pentru lucrările tehnico-edilitare care se execută pe domeniul public și/sau privat al Municipiului Constanța.

10. Managementul/Gestionarea Contractului și activități de raportare în cadrul Contractului, dacă este cazul

Beneficiarul prin reprezentanții săi are dreptul de a verifica stadiul îndeplinirii contractului, oricând pe întreaga durată a acestuia.

Beneficiarul are dreptul de a notifica Contractantul asupra neîndeplinirii obligațiilor prevăzute în contract.

În cazul în care se vor constata neconcordanțe între produsele facturate și cele existente, Beneficiarul va notifica contractantul, urmând ca acesta să ia măsuri de remediere a neconformităților.

Orice comunicare între părți, referitoare la îndeplinirea contractului, va fi transmisă în scris prin mijloace electronice de comunicare, fax sau poștă.

Orice document scris va fi înregistrat atât la momentul transmiterii cât și la momentul primirii.

Director Executiv
Daniel VLAESCU

iciu,
TOAFĂ

Inspector Andreea Ștefănescu

Anexa 1. - SET MESE

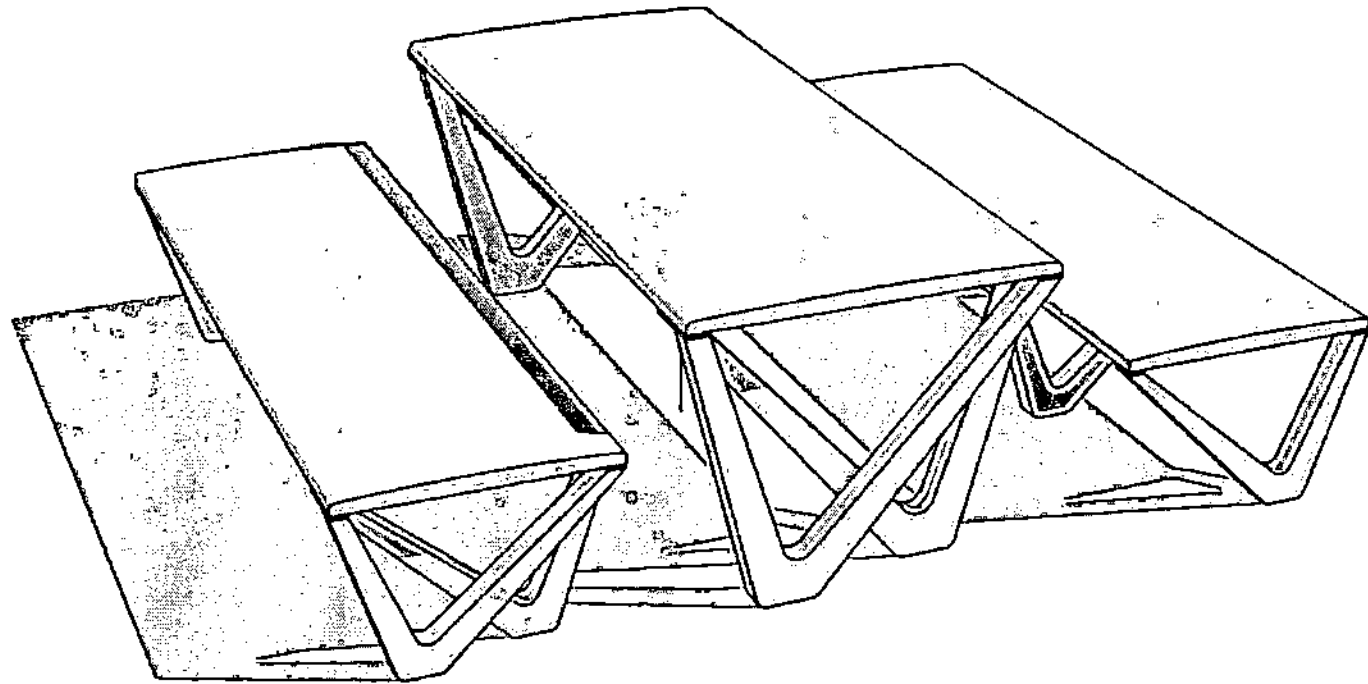

Anexa 2 - Bancă de odihnă din beton armat prefabricat

- dimensiuni: lungime: cca. 2 m;
- Lățime: 65 cm;
- Înălțime: 48,5 cm;
- Greutate: cca. 250 kg/buc.;

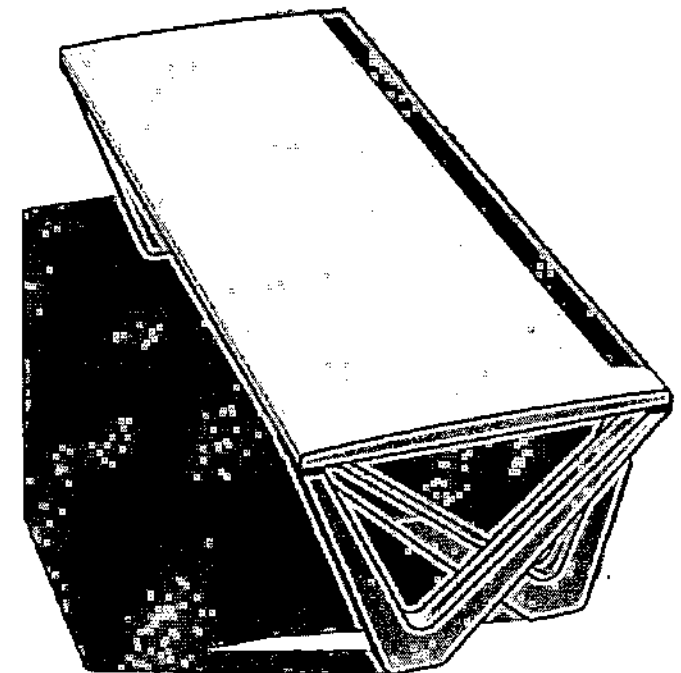
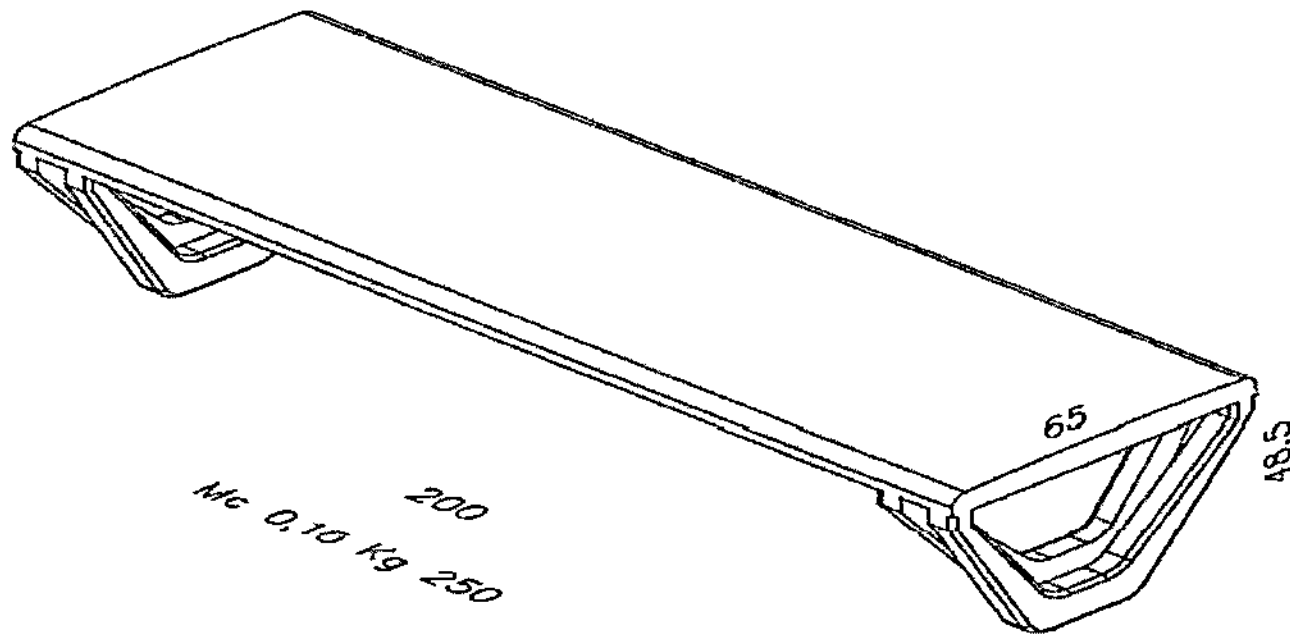

Anexa 3. Masă din beton armat prefabricat pentru zonă de picnic

- dimensiuni: lungime: cca. 2,05 m;
Lățime: 99,5 cm;
Înălțime: 80 cm;
Greutate: cca. 375 kg/buc.;

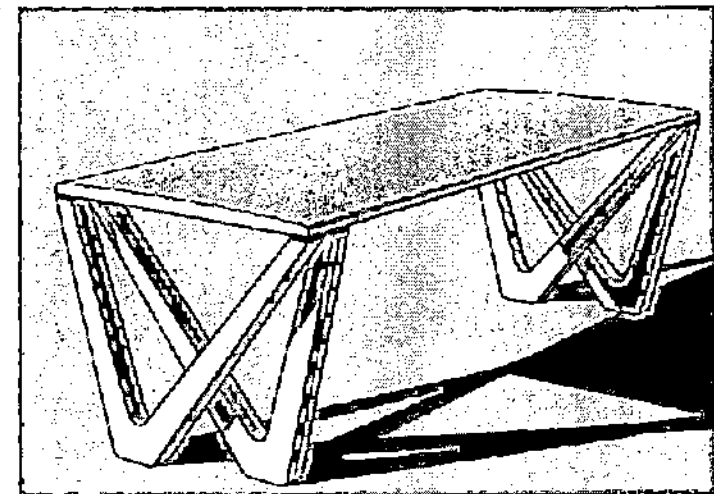
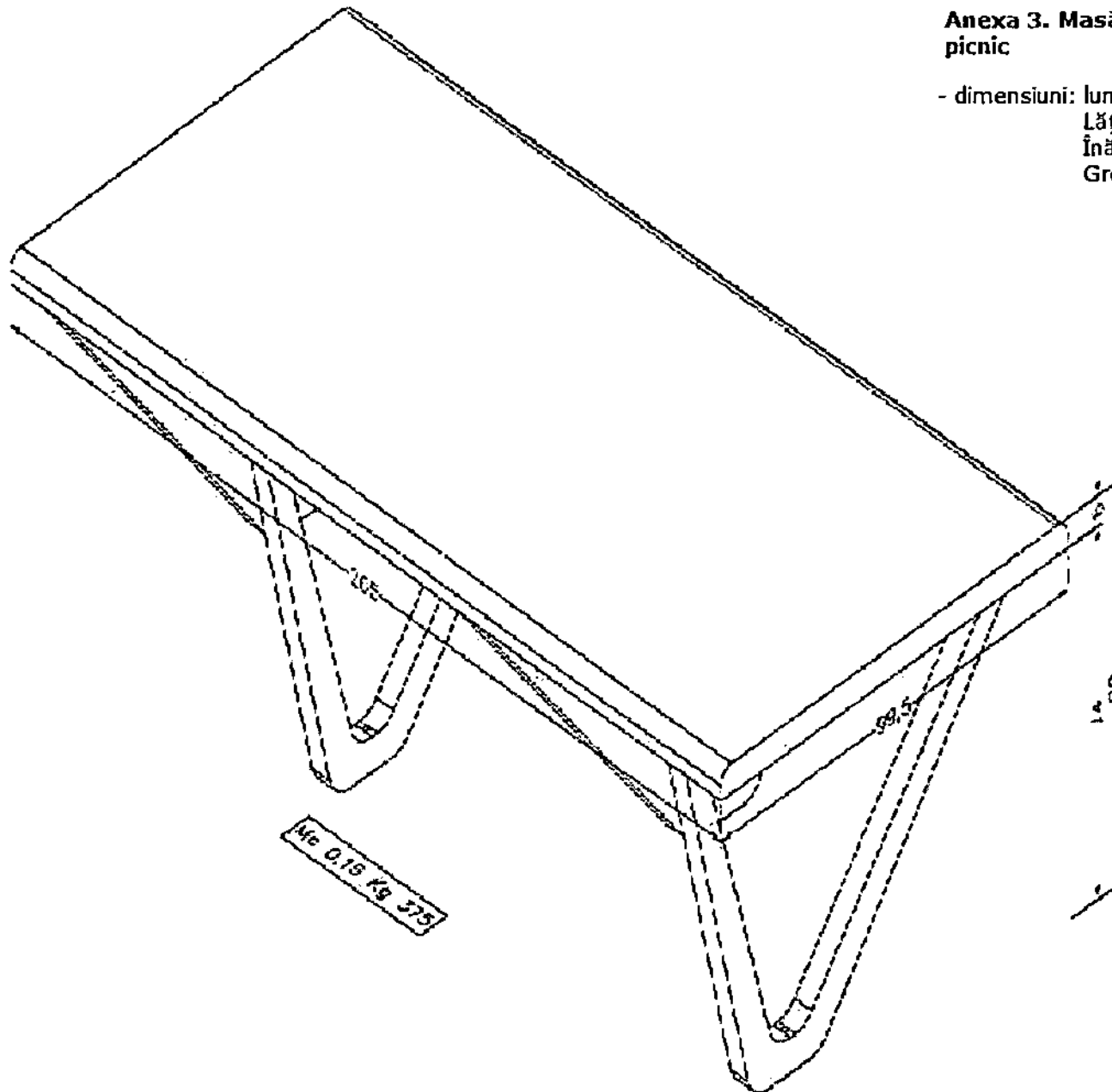

Anexa 4. - Grătar din beton armat pentru zona de picnic

- dimensiuni: lungime: cca. 1,68 m;
- Lățime: 70,5 cm;
- Înălțime: 133,5 cm;
- Greutate: cca. 1175 kg/buc.;

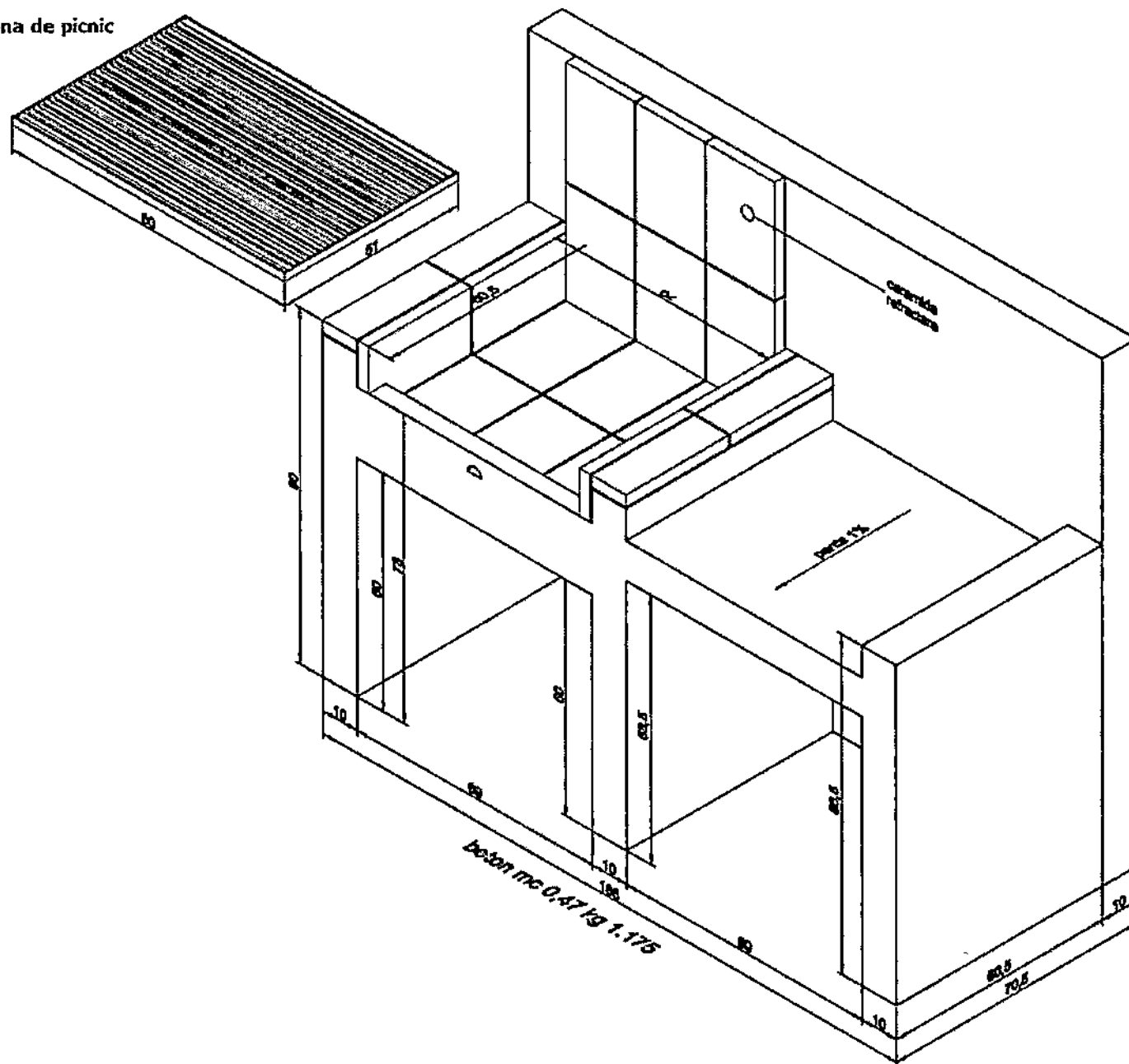

Anexa 5. Coș de gunoi din beton armat prefabricat pentru zona de picnic

- dimensiuni: lungime: 55 cm;
- Lățime: 55 cm;
- Înălțime: cca. 1.03 m;
- Greutate: cca. 225 kg/buc.;

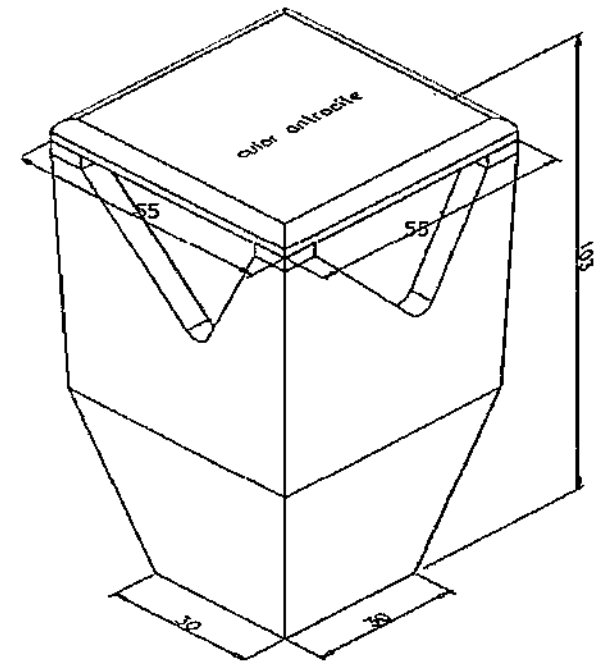
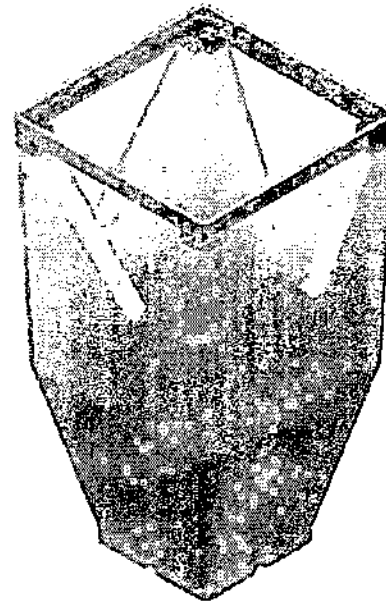
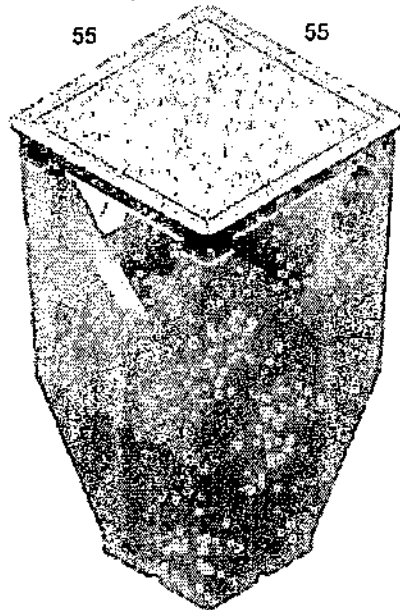
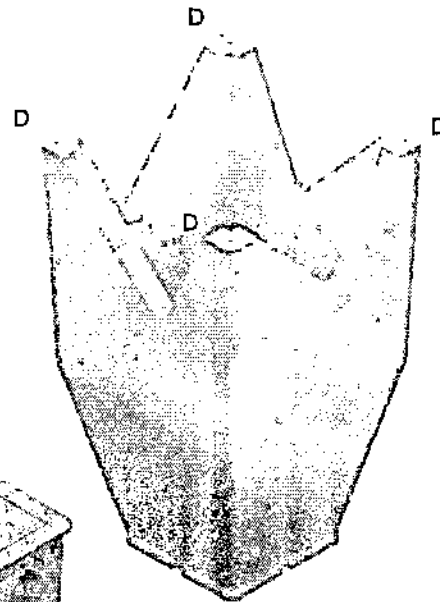
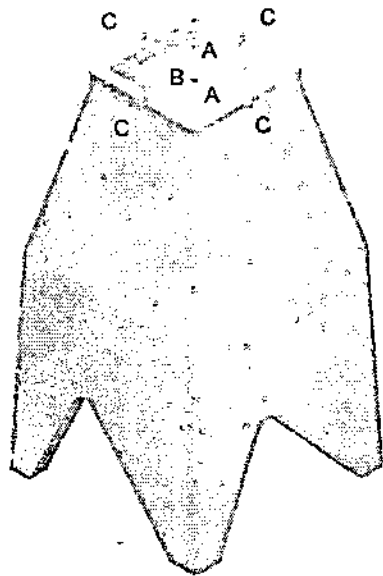

- A = fixare
- B = scurgere apa
- C = scurgere apa
- D = fixare capac
- H = 103 cm
- V = volum 0,071 mc
- G = greutate 177,5 kg fara capac

Anexa 6. Bancă de odihnă arcuită din beton armat prefabricat- tip 1

- dimensiuni: lungime: cca. 2.71 m;
Lățime: 65 cm;
Înălțime: cca. 48 cm;
Greutate: cca. 250 kg/buc.;

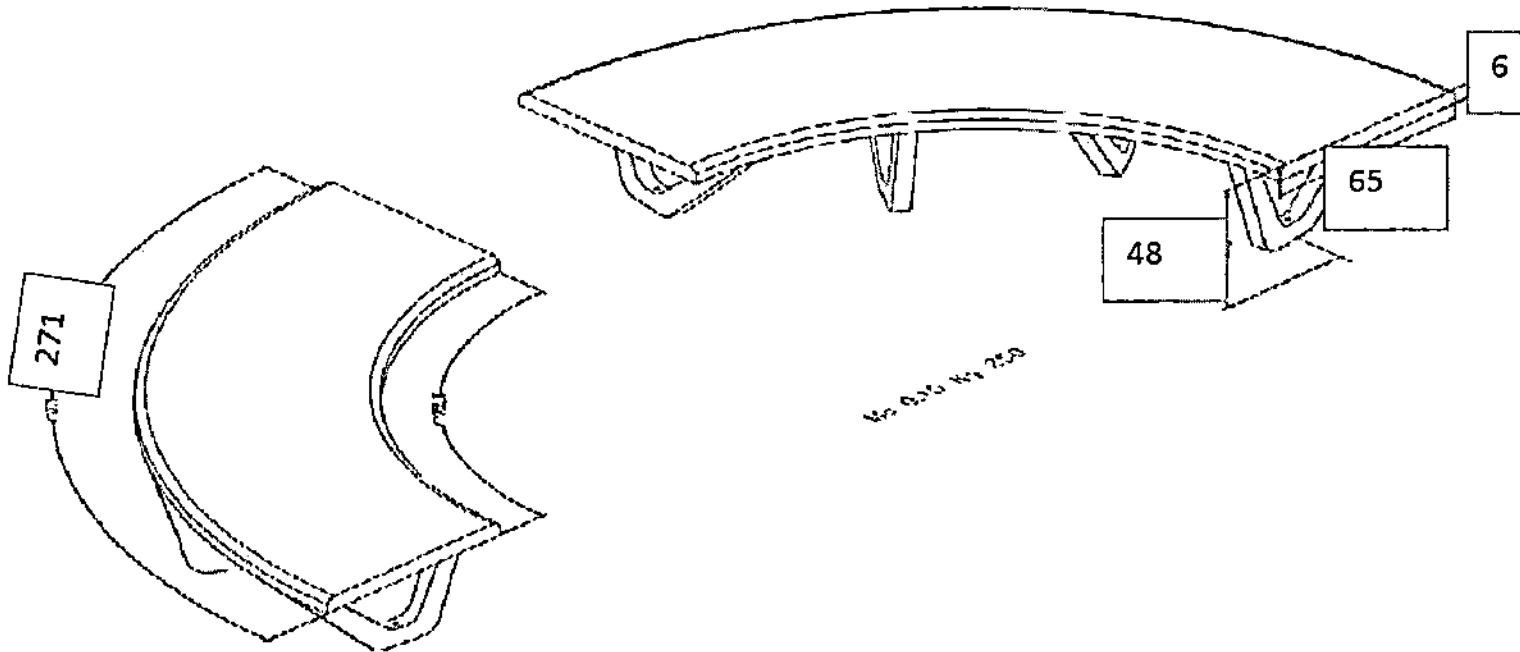

Anexa 7. - Bancă de odihnă din beton armat prefabricat - tip 2

- dimensiuni: lungime: cca. 2 m;
Lățime: 65 cm;
Înălțime: cca. 48 cm;
Greutate: cca. 250 kg/buc.;

